

SKODA



The all-new
Superb

Да водиш, означава да изследваш

С правилния партньор е лесно да изследвате света около вас. Открийте вълнуващия и практичен начин на живот. Дайте на семейството си пространство да расте. Škoda Superb е този партньор до вас.

Новият Superb идва с още по-голямо пространство за пътниците и всичко, което те желаят да вземат със себе си. По-интелигентен начин за управление, който съчетава в себе си дигиталния усет с тактилно изживяване. Насладете се на комфорт от следващо ниво с функциите на Ergo седалките и още много практични решения. Нова визия за това какво може да бъде вашето изживяване по време на шофиране.

Подобрената гама двигатели вече включва Plug-in хибрид с пробег от над 100 км. Добавете към това новото адаптивно окачване DCC с двоен клапан за управление на системата и ще откриете изцяло ново ниво на динамика при шофиране и повишен комфорт.

Новият Škoda Superb. Да водиш, означава да изследваш.





Среща на гладките с острите линии

Гладки линии, родени от кристални структури. Елегантна форма, изградена около практичността. Новият Superb ви предоставя достатъчно пространство и висока степен на безопасност.



Практична елегантност

От внушителната предна броня със смела широка решетка и матрични светлини с Crystallinium елементи и остри ръбове, плавните линии на купето се спускат към просторната задна част. Новият Škoda Superb безупречно съчетава елегантна аеродинамична форма, която прорязва въздуха, с изключително пространство и практичност.

Благодарение на по-дългата си и по-висока форма на купето, всички пътници имат още повече пространство. Стилната задна част крие най-голямото багажно пространство в класа. Superb за пореден път доказва, че атрактивният външен вид, ефективната аеродинамика и ненадминатата практичност могат да вървят ръка за ръка.



LED матрични светлини

Кристално чист хоризонт с Crystallinium стилни елементи. LED Matrix светлините осигуряват отлична видимост дори и при наличието на други автомобили наоколо. Цветният кристален елемент подчертава острите контури на светлините, добавяйки нотка на елегантност и визуална привлекателност.

LED задни светлини с анимирани пътепоказатели

С вградените кристални елементи, LED задните светлини с анимирани пътепоказатели създават безпогрешен и лесен за разпознаване визуален светлинен подпис. Този елегантен стил се подчертава и от използването на Full LED технологията, както и от динамичните пътепоказатели, които индират последователно в посоката, в която завивате.



Виртуален педал

Заетите ръце вече не са проблем. С виртуалния педал само едно движение (замахване) на крака под бронята е достатъчно, за да се отвори петата вратата. Предлага се в комбинация с KESSY и електрическа 5-та врата.

Функция KESSY

Никога повече не забравяйте да заключите автомобила си. С новата функция за приближаване/отдалечаване към/от автомобила, системата Keyless Entry Start и Exit System не само ще заключва и отключва автомобила ви с едно докосване на някоя от дръжките на четирите врати, но и автоматично ще заключва вратите, когато се отдалечите от автомобила си с ключа.



Пространство за споделяне

Дигитален свят, който е приятен за докосване. Луксозно усещане от устойчиви материали. Новият Superb слива традициите с визията за бъдещето. Той води пътя към дигиталния свят, като същевременно запазва интуитивните тактилни контроли. Неговите устойчиви нови материали са привлекателни за окото и приятни на допир. С новия, монтиран на кормилната колона, превключвател за предавките и елегантните Smart Dials има достатъчно място за умни идеи и удобно съхранение. Амбиентното осветление придава на интериора уникална атмосфера, подчертана от безброй интелигентни детайли.



Head-up дисплей и Виртуален кокпит

Цялата ключова информация е точно пред вас. Стандартният 10-инчов Виртуален кокпит предоставя данни за шофиране в лесен за разбиране и персонализиран изглед. Head-up дисплеят може да бъде избран като допълнителна опция, показваща най-важната информация и навигационни указания на предното стъкло, в зрителното поле на водача.

Цялата информация, от която се нуждаете

Цялата ключова информация е точно пред вас. С Head-up дисплея, 10-инчовия Виртуален кокпит и 13-инчовата Škoda инфоразвлекателна система, новият Superb ви държи в актуалната пътна обстановка с информация, класирана по важност.



Информационно-развлекателен екран

Светът е ръка за ръка с вашите предпочитания. С 13-инчов сензорен екран новата инфоразвлекателна система на Škoda предлага още по-ясен начин за показване на цялата информация и развлекателни функции, които ще превърнат пътуването в едно наистина приятно изживяване. По-плавна и по-бърза работа се осигурява благодарение на новото поколение MIB система.

Почистващ елемент за дисплея

Винаги блестящо чист екран. Премахнете лесно петна и отпечатъци от инфоразвлекателния дисплей или всяка друга лъскава повърхност. Почистващият елемент за дисплей се съхранява организирано в предния подлакътник - достъпен точно, когато имате нужда от него.



Лидер в интуитивния контрол

С всичко на ваше разположение поддържането на нещата под контрол е по-лесно от всякога. С новия начин за използване на пространството има повече място за вашите вещи, от които може да се нуждаете. С интелигентните елементи на Škoda и монтирания на кормилната колона превключвател за предавките се ражда новата интериорна концепция.



Škoda интелигентни елементи за управление

Идеалната комбинация. Интелигентните елементи на Škoda съчетават най-добрите характеристики на дисплеите и физическия контрол. Чрез натискане или завъртане на циферблатите имате незабавен достъп до ключови функции. Прегледайте избраната функция и нейното състояние на дисплея в средата или използвайте тактилните циферблати, за да зададете температурата, силата на звука или скоростта на вентилатора за въздушен поток.

Jumbo Box

Разполагайте с всичко необходимо подръка. Jumbo Box не само предлага достатъчно пространство, но и умни решения за съхранение на ежедневните предмети, които използвате, плюс специален държач за почистващия елемент за дисплей, за да поддържате екраните си блестящи, и, разбира се, подвижен държач за очила.



Ергономични седалки

Комфорт дори при най-дългите пътувания. С 14-степенно електрическо регулиране, 4-степенна лумбална опора и усъвършенствани функции за масаж, ергономичните седалки са проектирани с мисъл за здравето на гърба ви. Тествани са от немската организация AGR (Healthy Back Campaign). С отопление и вентилация (на предните) за още по-голям комфорт.

Селектор на предавките

Лесен контрол, повече пространство. Монтиран на кормилната колона, селекторът на предавките е точно на досега на ръката ви. Така остава свободно пространството на централната конзола, за да разполагате с още повече място за съхранение.



Вземете онлайн света със себе си

Останете свързани, където и да сте. Да бъдете изцяло и постоянно онлайн, означава винаги да имате достъп до развлечения, информация и възможна асистенция, докато сте в движение. Škoda Connect е вашият портал към свят с неограничени възможности за комуникация.



Винаги свързани

Екранът на инфоразвлекателната система е не само по-голям от всякога. Той също така дава достъп до още повече функции, като настройката за подобро амбиентно осветление, в чисто нова виртуална среда. Изследвайте света по дигитален начин.

MyŠkoda App

Насладете се на пълен контрол над автомобила от телефона си. С приложението MyŠkoda може да заключвате и отключвате автомобила си, да виждате къде е паркиран, да проверявате данните за шофиране или пробега, количеството на горивото или да гледате видео уроци. Може дори да платите за гориво или паркинг в определени държави.

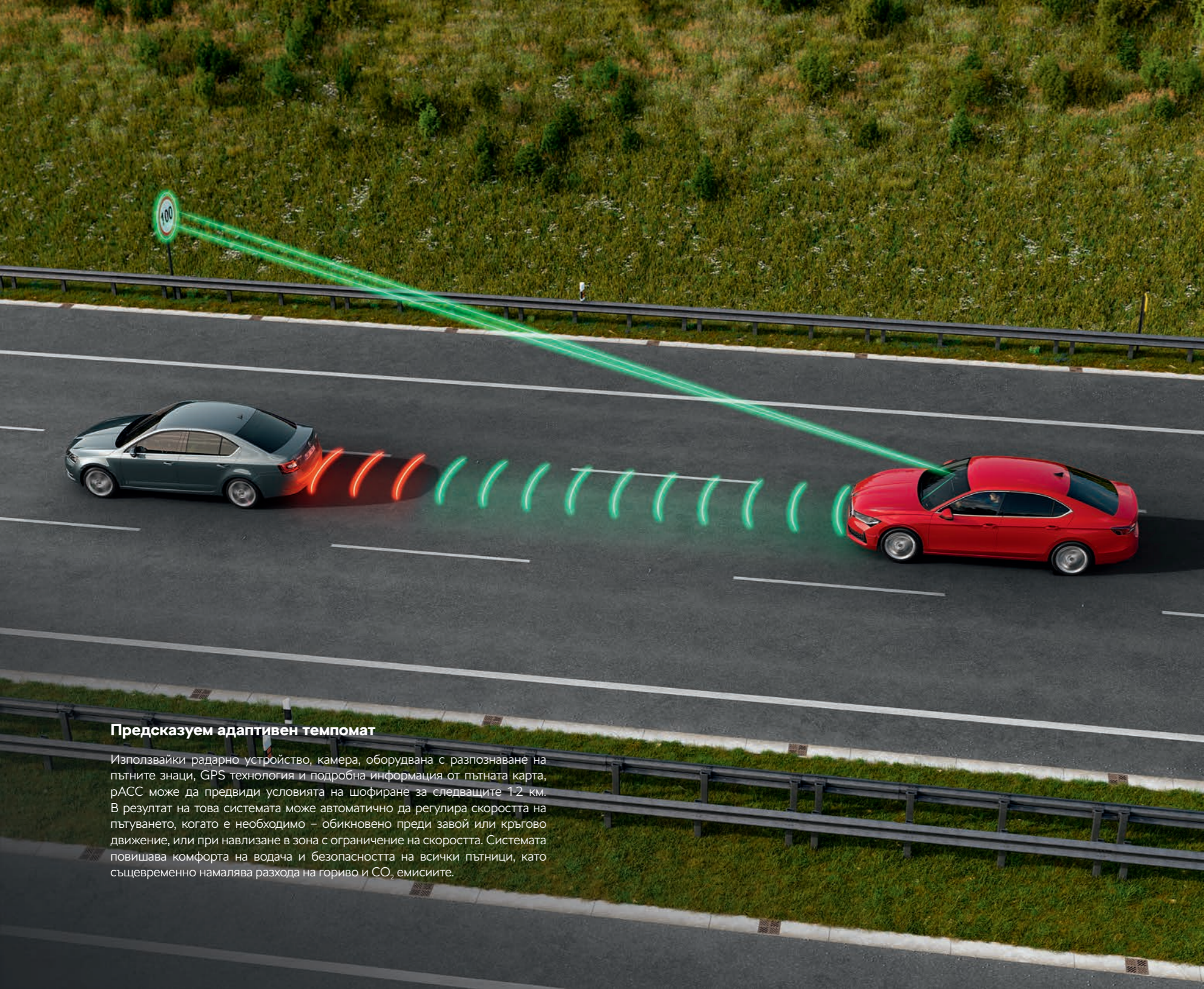

Предсказуем адаптивен темпомат

Използвайки радарно устройство, камера, оборудвана с разпознаване на пътните знаци, GPS технология и подробна информация от пътната карта, рАСС може да предвиди условията на шофиране за следващите 1-2 км. В резултат на това системата може автоматично да регулира скоростта на пътуването, когато е необходимо – обикновено преди завой или кръгово движение, или при навлизане в зона с ограничение на скоростта. Системата повишава комфорта на водача и безопасността на всички пътници, като същевременно намалява разхода на гориво и CO₂ емисиите.

По-безопасно. По-лесно. По-умно.

Системата Travel Assist съчетава функциите на Адаптивен темпомат (включително Front Assist) и Адаптивен асистент за движение в лентата. За максимална безопасност системата трябва да бъде постоянно наблюдавана от водача. Ето защо capacитивният волан засича тактилността на водача, осигурявайки интерактивен интерфейс към системата. Ако водачът не участва активно в шофирането, системата издава визуално и звуково предупреждение и евентуално може да се деактивира.

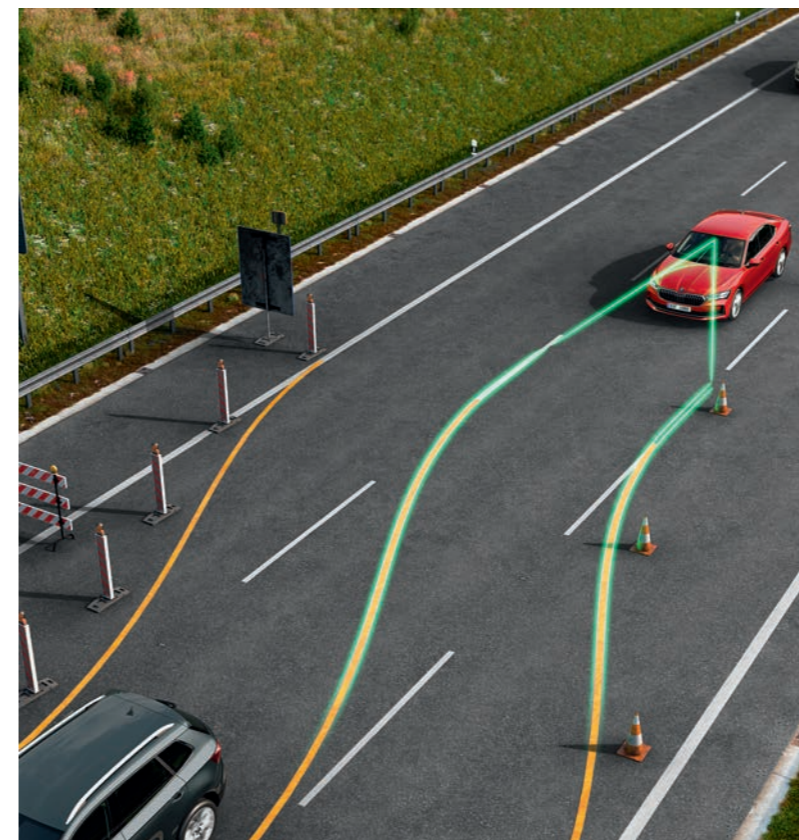

Адаптивен асистент за движение в лентата

Системата е в състояние да задържи автомобила в средата на правилната лента и да предупреди водача в случай на отклонение. Той може също така да поеме контрол над автомобила в случай на смяна на лентата по време на пътностроителни дейности.



Асистент за завиване

Автоматично активирана при завиване на автомобила, тази система използва предните сензори, които следят зоната пред автомобила. Това позволява предотвратяването на сблъсъци с насрещно движещи се автомобили и в ситуации, които биха могли да бъдат пренебрегнати или недостатъчно добре оценени от водача.



Обучено паркиране

Високоусъвършенстваният асистент за паркиране се използва за автоматично извършване на маневра за паркиране в позната среда. Първо, водачът извършва маневрата за паркиране и запазва маршрута в паметта на системата. Например той записва маршрута от входа на вашия дом до гаража или паркомястото. След това, веднага щом автомобилът разпознае сканирания маршрут, той ще ви попита (чрез инфоразвлекателната система) дали трябва да поеме контрола. След вашето одобрение автомобилът ще се паркира сам. Просто се отпуснете и наблюдавайте от седалката на водача.

Обучено паркиране

Има ли по-лесно паркиране от напълно автоматичното? Новият Superb е в състояние да ви намери пространство и да паркира в него, без дори да сте в автомобила. Също така може да се научи да паркира на място по ваш избор.



Интелигентен асистент за паркиране

Оставете автомобила си да паркира и да отпаркира. Изберете едно от действията и след това просто седнете и гледайте. Superb автономно ще се придвижва в паркомястото, без да се налага водачът да докосва волана или педалите.



Sportline



Атлетична елегантност

Може невинаги да шофирате бързо, но винаги може да изглеждате феноменално. Superb Sportline надгражда обичайната изискана елегантност на модела и добавя здравословна доза атлетизъм с отличителните си джанти, разпознаваемо лого и гланцовочерни елементи.



Стил и функционалност

Всяка динамична личност заслужава динамично изглеждащ автомобил. Superb Sportline се отличава сред тълпата със своите страхотни гланцовочерни елементи, спортни предна и задна брони и, разбира се,

специфичните за модела джанти. LED матричните светлини с Crystallinium елементи изглеждат по-интензивни на тъмен фон. Спортното по настройки окачване допринася за още по-динамично шофиране.



Характерно обозначение „Sportline“

Освен с отличителния динамичен външен вид, Superb Sportline може да бъде разпознат и по изящното черно-сребристо лого „Sportline“ на предните калници.

Спортни седелки

Предните седалки привличат погледа с тапицерията Suedia, специално проектирана за модела. Те осигуряват не само голям комфорт при всяко пътуване, дълго или кратко, но и перфектна позиция по време на енергично шофиране по път, осеян с динамични завои.



Laurin &
Klement



Кристално ясен път към лукса

Каквато и да е вашата дестинация в живота, шофирането на Superb Laurin & Klement означава, че вече сте пристигнали. Неговата неподражаема елегантност и богат списък от луксозни функции ще отговорят на изискванията и на най-претенциозните водачи и пътници.



Стил и функционалност

Както е обичайно за моделите на Škoda, носещи имената на нашите основатели, новият Superb Laurin & Klement е тук, за да направи деня ви специален, за да се почувствате специален. Започнете с поглед отвън - пакет Dark Chrome екстериор, уникални 18-инчови алуминиеви джанти с няколко специално оформени спици и неподражаемия външен вид на

LED Matrix светлините с цветни Crystallinium елементи. След като отворите вратата, светлините ще ви позволят да видите къде стъпвате - ще ви осигурят още повече стил. Независимо дали сте в движение, или просто паркирате, с новия Superb Laurin & Klement няма да останете незабелязани.



Лого „Laurin & Klement“

Уникалността на автомобилите Laurin & Klement се подчертава от логото, добавено от страни. Това е почит към нашите известни бащи-основатели, Лаурин и Клемент, и символ за най-висок клас на изработка, красив и функционален дизайн и иновации.

Ергономични седалки

Насладете се на възможно най-добрия комфорт при всяко пътуване, дълго или кратко. Ergo седалките са създадени за здравето на гърба и са тествани от немската организация AGR (Healthy Back Campaign). За да ви погледят още повече, те се нагряват, вентилират и са оборудвани с функция за масаж, с няколко режима и нива на интензивност. Седалките Ergo се предлагат в два цвята на тапицерията - черен и коняк.

Персона-
лизиране





Studio интериор

Lasergrain Iniko вложка
Lasergrain Arī декор
Granite soul текстилна тапицерија

Comfort

Основната версия Comfort е оборудвана с изчерпателен списък с функции, включително двузонова климатроник система и отопляеми предни седалки, Škoda интелигентни елементи за управление, 10-инчов дигитален приборен панел и 10-инчова инфотейнмънт система, два USB-C порта, LED предни и задни светлини и темпомат. Тапицеријата Essence е съчетана със селекцијата за интериорен дизайн Studio.



Studio

Черната и сива текстилна тапицерија Granite Soul заедно с гланцовия декор Lasergrain създават изчистен и стилиен вид на интериора. Отопляемите шестпосочно регулируеми предни седалки, оборудвани с двупосочно настройващи се подглавници, гарантират вашият комфорт и безопасност по всяко време.



Loft интериор

Вложка от сив текстил
Черен полиран декор
Тапицерия от сив текстил

Selection

Стандартното оборудване за версията Selection включва тризонова климатроник система и отопляеми предни седалки, Škoda интелигентни елементи за управление, 10-инчов дигитален приборен панел и 10-инчова инфотейнмънт система, кожен мултифункционален волан, четири USB-C порта, безжично зареждане и темпомат. Тапицерията Selection се предлага с избор от четири селекции за интериорен дизайн.



Loft

Тапицерията от сив текстил заедно със сивата текстилна вложка и черния полиран декор създават елегантен и модерен стил. Отопляеми, частично електрически, шестпосочно регулируеми седалки, с регулируема лумбална опора и опора за бедрата, осигуряват комфорт при всяко пътуване.



Lounge интериор

Artisyn сива вложка
Tactile lines декор с Unique Dark Chrome
Artisyn сива тапицерија с горчиен шев

Selection



Lounge

Artisyn сива тапицерија с горчиен шев заедно със сивата вложка на приборното табло Artisyn и декора на Tactile lines с Unique Dark Chrome създават интелигентен и луксозен външен вид. Отопляеми, частично електрически, шестпосочно регулируеми седалки, с регулируема лумбална опора и опора за бедрата, осигуряват комфорт при всяко ваше пътуване.



Suite Black интериор

Вложка от черна еко кожа
Melange сив декор с Unique Dark Chrome
Черна тапицерия от кожа/еко кожа/текстил

Selection



Suite Black

Тапицерията от черна кожа/еко кожа, заедно с вложката от черна еко кожа и сивия Melange декор с Unique Dark Chrome, създават уникален и запомнящ се външен вид. Напълно електрическите Ergo седалки, с функции за отопление, вентилация и масаж, осигуряват максимален комфорт, където и да отидете.



Sportline Suedia интериор

Dinamica – вложка, подлакътници и вложки на вратите
Chrome декор
Тапицерия от черна Suedia с черни шевове

Sportline

Стандартното оборудване за версията Sportline включва тризонов климатроник, отопляеми предни седалки, Smart Dials, 10" дигитален инструментален панел, 10" инфотейнмънт система, спортен мултифункционален кожен волан с черни шевове и с дискретно обозначение „Sportline“, алуминиеви спортни капачки на педалите, амбиентно осветление с възможност за персонализиране на цвят и избор на режим на шофиране.



Sportline Suedia

Перфорирана Dinamica Artvelour и Venice тапицерия на седалките от черна еко кожа с черни шевове, съчетани с тапицерия на вратите и таблото Suedia и декор Carbon, потапят водача в спортна, но в същото време луксозна атмосфера. Спортните предни седалки с интегрирана облегалка за глава са електрически регулируеми, с памет, 4-посочна лумбална опора и функции за масаж.



Laurin & Klement Black интериор

Вложка от черна еко кожа
Kida декор с Unique Dark Chrome
Черна тапицерия от кожа/еко кожа/текстил

Laurin & Klement



Laurin & Klement Black

Еlegantната Soul Black кожена тапицерия на седалките, еко кожата в цвета на приборното табло и вложките на вратите заедно създават луксозна атмосфера на борда. Цялостният стил е допълнително подсилен от декора Kida с Unique Dark Chrome. Напълно електрическите седалки Ergo с функции за отопление, вентилация и масаж осигуряват максимален комфорт, където и да отидете.



Laurin & Klement Cognac интериор

Вложка от еко кожа в цвят Сognас
Kida декор с Unique Dark Chrome
Тапицерия от Сognас кожа/еко кожа/текстил

Laurin & Klement



Laurin & Klement Cognac

Привличащата погледа Soul Cognac кожена тапицерия на седалките, еко кожата в цвета на приборното табло и вратите се съчетават, за да създадат зашеметяваща атмосфера на борда. Уникалният външен вид е допълнително подсилен от декора Kida с Unique Dark Chrome. Напълно електрическите седалки Ergo с функции за отопление, вентилация и масаж осигуряват максимален комфорт, където и да отидете.

Цвѐтове



Каменно сив металик



Ice Tea металик



Чисто бял



Кармин червен металик



Кобалтово син металик



Енерджи син



Графитено сив металик



Черна перла

Колела



19" Aniara алуминиеви джанти с черни аеро капаци



19" Veritate алуминиеви джанти, антрацитени*



19" Veritate алуминиеви джанти, сребристи



18" Belatrix алуминиеви джанти, антрацитени



18" Vela алуминиеви джанти, антрацитени



17" Alrakis алуминиеви джанти, черни/сребристи



19" Torcular полирани, черни**



18" Dofida алуминиеви джанти, сребристи



18" Bosona алуминиеви джанти с черни аеро капаци



17" Mintaka алуминиеви джанти, сребристи



16" Sagitta алуминиеви джанти, сребристи

* Налични за Laurin & Klement
** Налични за Sportline

Технически спецификации Superb	1.5 TSI/110 kW, 150 к.с.	2.0 TDI/110 kW, 150 к.с.	2.0 TDI/142 kW 4x4, 193 к.с.	2.0 TSI/195 kW 4x4, 265 к.с.
	Бензинов двигател с турбокомпресор	Дизелов двигател с турбокомпресор	Дизелов двигател с турбокомпресор	Бензинов двигател с турбокомпресор
Двигатели				
Цилиндри / Обем (cc)	4/1,498	4/1,968	4/1,968	4/1,984
Мощност / Обороти (kW/rpm)	110/5,000–6,000	110/3,000–4,200	142/3,500–4,200	195/5,000–6,500
Максимален въртящ момент (Nm/rpm)	250/1,500–3,500	360/1,600–2,750	400/1,750–3,250	400/1,650–4,350
Стандарт за екологичност	EU6AP	EU6AP	EU6AP	EU6AP
Гориво	Бензин, RON 95	Дизел	Дизел	Бензин
Характеристики				
Максимална скорост (km/h)	225	225	238	250
Ускорение 0–100 km/h (s)	9.2	9.2	7.5	5.6
Разход на гориво WLTP (l/100 km) – комбиниран	5.2–5.8	4.9–5.3	5.7–6.1	7.5–8.0
Co ₂ емисии WLTP (g/km) – комбинирани	119–132	128–141	148–162	170–183
Предавки / Задвижване				
Тип	Предно предаване	Предно предаване	4x4	4x4
Скоростна кутия	Автоматична 6-степенна DSG	Автоматична 7-степенна DSG	Автоматична 7-степенна DSG	Автоматична 7-степенна DSG
Тегло				
Собствено тегло – вкл. теглото на водача 75 (kg)	1,558–1,716	1,660–1,818	1,732–1,887	1,645–1,784
Полезен товар - вкл. водача и допълн. оборудване (kg)	448–606	467–625	478–633	516–655
Общо тегло (kg)	2,100	2,210	2,290	2,300
Тегло на ремарке без спирачки (max. kg)	750	750	750	750
Ремарке със спирачки – 12% (max. kg)	1,600	2,000	2,200	2,200

Допълнителни спецификации

Куле		Предни спирачки	Дискови вентилирани спирачки с еднобутален плаващ механизъм
Тип	5 места, 5 врати, 2-обемно	Задни спирачки	Дискови спирачки
Диаметър на завой (m)	11.8	Пътен просвет (mm)	138
Шаси		Обем на багажното отделение – без резервна гума	
Предно окачване	McPherson окачване с долни триъгълни носачи и торсионен стабилизатор	Със задни седалки – вдигнати/свалени (max. l)	645/1,795
Задно окачване	Многограменно окачване с надлъжни и напречни елементи с торсионен стабилизатор	Капацитет на резервоара (l)	66

WLTP – Световен хармонизиран стандарт за изпитване на лекотоварни автомобили в зависимост от оборудването.
Теглото зависи от версията на оборудването на автомобила
() Отнася се за версия с автоматична трансмисия

Всички дизелови двигатели са със Selective Catalytic Reduction, която инжектира AdBlue® за намаляване на моно-азотните окиси (NOx). Резервоарът на AdBlue® е с обем от 16 l и консумацията зависи от стила на шофиране.

За автомобилите Laurin & Klement и SportLine някои спецификации може да се различават. За да получите детайлна информация за техническите спецификации и оборудване, свържете се с най-близкия Škoda център.

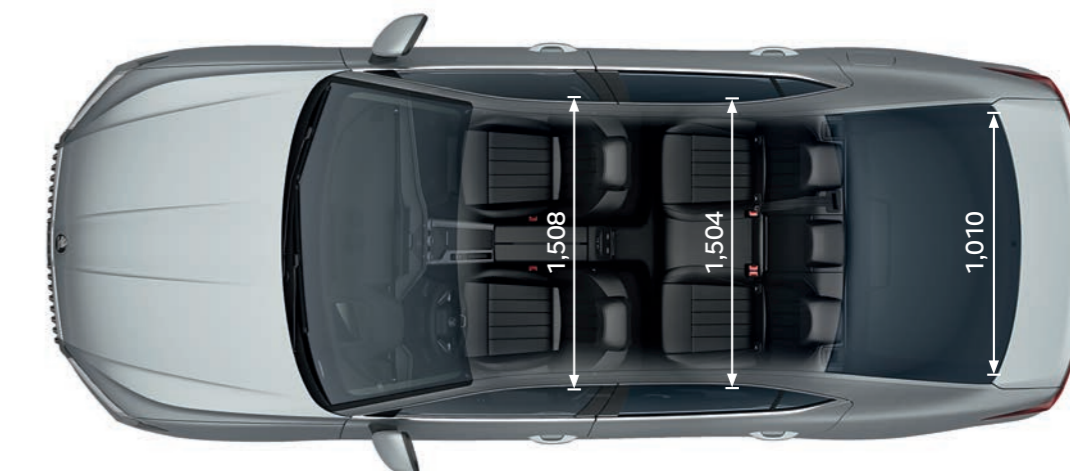
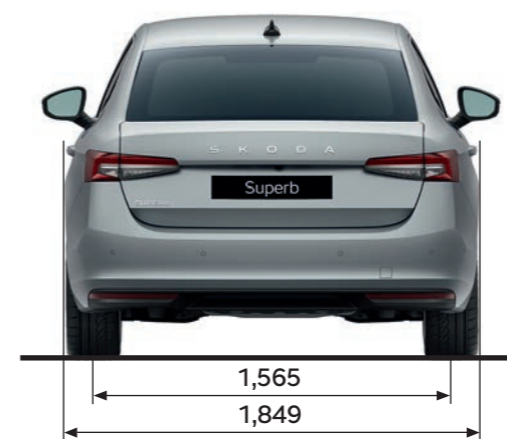
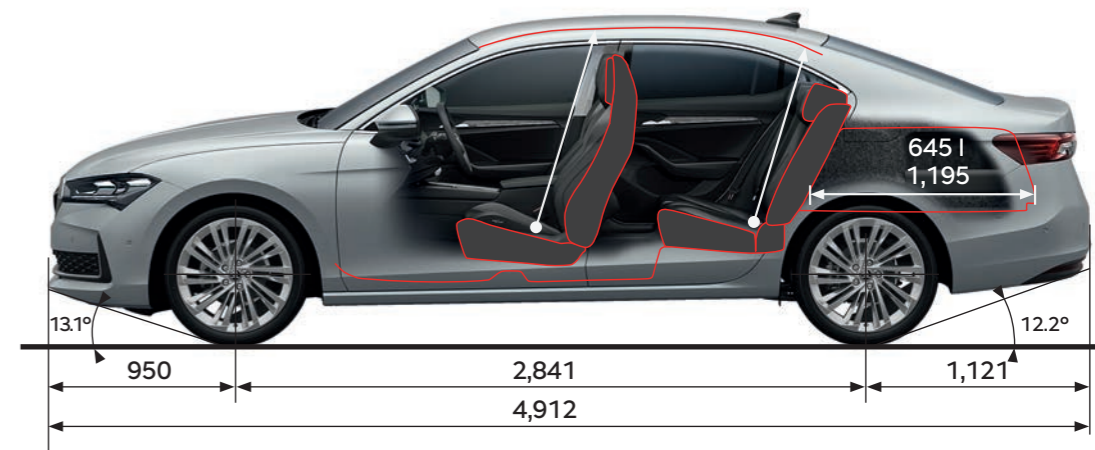

Технически спецификации Superb Combi	1.5 TSI/110 kW, 150 к.с.	2.0 TDI/110 kW, 150 к.с.	2.0 TDI/142 kW 4x4, 193 к.с.	2.0 TSI/195 kW 4x4, 265 к.с.
	Бензинов двигател с турбокомпресор	Дизелов двигател с турбокомпресор	Дизелов двигател с турбокомпресор	Бензинов двигател с турбокомпресор
Двигатели				
Цилиндри / Обем (cc)	4/1,498	4/1,968	4/1,968	4/1,984
Мощност / Обороти (kW/rpm)	110/5,000–6,000	110/3,000–4,200	142/3,500–4,200	195/5,000–6,500
Максимален въртящ момент (Nm/rpm)	250/1,500–3,500	360/1,600–2,750	400/1,750–3,250	400/1,650–4,350
Стандарт за екологичност	EU6AP	EU6AP	EU6AP	EU6AP
Гориво	Бензин, RON 95	Дизел	Дизел	Бензин
Характеристики				
Максимална скорост (km/h)	222	222	230	250
Ускорение 0–100 km/h (s)	9.3	9.3	7.6	5.7
Разход на гориво WLTP (l/100 km) – комбиниран	5.3–5.9	5–5.4	5.7–6.3	7.6–8.2
CO ₂ емисии WLTP (g/km) – комбинирани	121–134	130–143	151–164	172–187
Предавки / Задвижване				
Тип	Предно предаване	Предно предаване	4x4	4x4
Скоростна кутия	Автоматична 6-степенна DSG	Автоматична 7-степенна DSG	Автоматична 7-степенна DSG	Автоматична 7-степенна DSG
Тегло				
Собствено тегло – вкл. теглото на водача 75 (kg)	1,573–1,760	1,676–1,861	1,748–1,929	1,736–1,902
Полезен товар - вкл. водача и допълн. оборудване (kg)	441–628	457–642	466–647	493–659
Общо тегло (kg)	2,124	2,241	2,320	2,320
Тегло на ремарке без спирачки (max. kg)	750	750	750	750
Ремарке със спирачки – 12% (max. kg)	1,600	2,000	2,200	2,200

Допълнителни спецификации

Купе		Предни спирачки	Дискови вентилirани спирачки с еднобутален плаващ механизъм
Тип	5 места, 5 врати, 2-обемно	Задни спирачки	Дискови спирачки
Диаметър на завой (m)	11.8	Пътен просвет (mm) – според версията на двигателя	139
Шаси		Обем на багажното отделение – без резервна гума	
Предно окачване	McPherson окачване с долни триъгълни носачи и торсионен стабилизатор	Със задни седалки – вдигнати/свалени (max. l)	690/1,920
Задно окачване	Многограменно окачване с надлъжни и напречни елементи с торсионен стабилизатор	Капацитет на резервоара (l)	66

WLTP – Световен хармонизиран стандарт за изпитване на лекотоварни автомобили в зависимост от оборудването. Теглото зависи от версията на оборудването на автомобила
() Отнася се за версия с автоматична трансмисия

Всички дизелови двигатели са със Selective Catalytic Reduction, която инжектира AdBlue® за намаляване на моно-азотните окиси (NOx). Резервоарът на AdBlue® е с обем от 16 l и консумацията зависи от стила на шофиране.

За автомобилите Laurin & Klement и SportLine някои спецификации може да се различават. За да получите детайлна информация за техническите спецификации и оборудване, свържете се с най-близкия Škoda център.

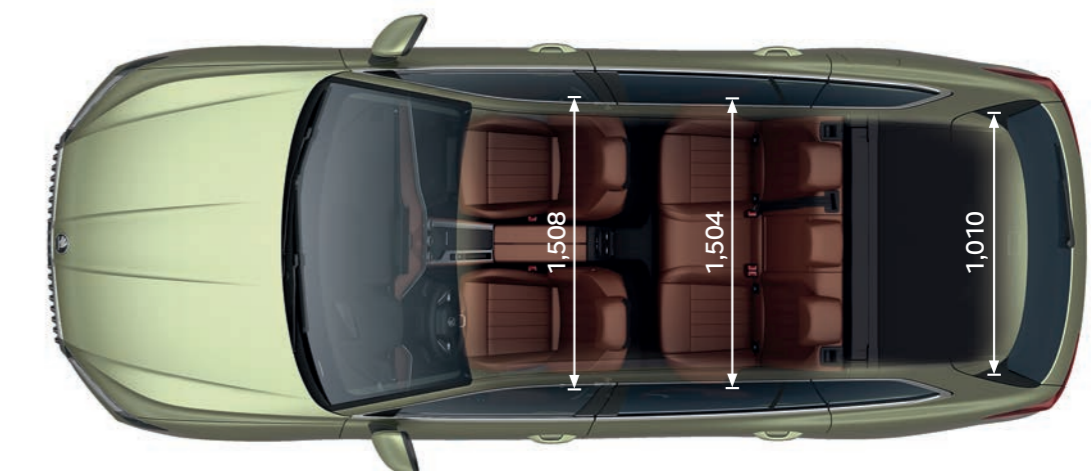
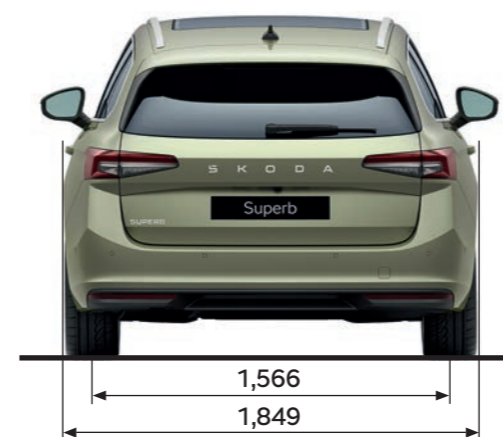
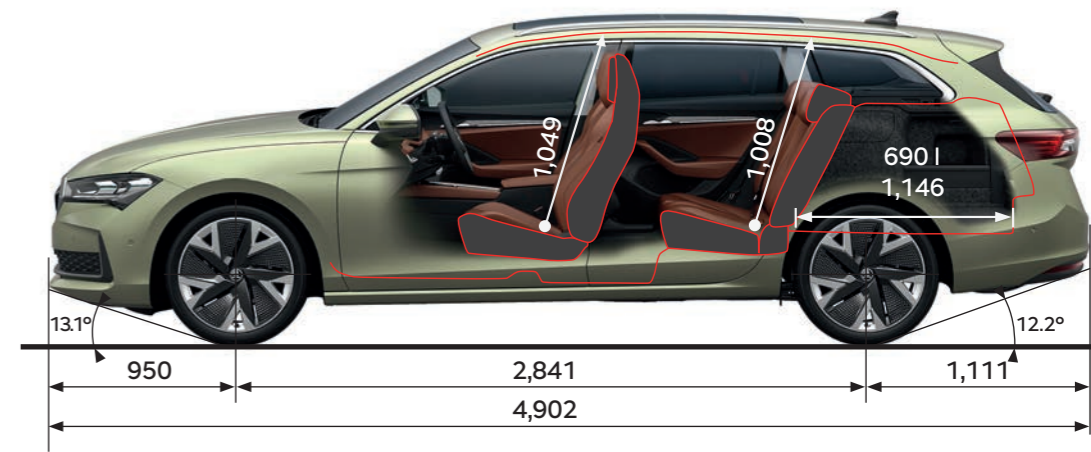
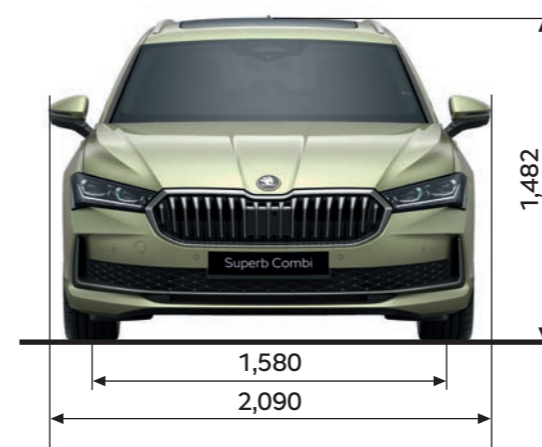



MyŠKODA App

Приложение, което ви предоставя детайлна информация за вашия автомобил и нуждата му от обслужване, където и да сте. Използвайте го, за да проверите чрез отдалечен достъп статуса на автомобила, нивото на гориво, дали е заключен и къде е паркиран. Чрез MyŠKODA може да разчитате на пътна помощ или помощ от оторизиран сервиз.

Изображенията в този каталог са с илюстративна цел и не са предназначени за използване като част от договор, сделка или условия към тях. Изобразените автомобили са от предварителни серии и някои снимки, части и оборудване е възможно да се различават от реално произведените автомобили, или да са различни за различните държави. За да получите детайлна информация за технически спецификации и оборудване, се свържете с най-близкия Škoda център.

Ако ви е интересно да четете за Superb – представете си удоволствието да го тествате на пътя.

Търговски представителства

Škoda център София, кв. „Надежда“ - София 1220, ул. „Хан Кубрат“ №27, тел.: 02/ 813 700, 0886 901 061, 0896 473 909, 0890 901 055
Škoda център София, кв. „Дружба“ - София 1582, бул. „Цветан Лазаров“ №93, тел.: 02/ 813 700, 0888 660 147, 0892 901 079, 0886 473 909
Škoda център София, бул. „Ген. Тотлебен“ - София 1606, бул. „Ген. Тотлебен“ №97, тел.: 02/ 953 17 51, 0886 901 071
Škoda център Пловдив - Пловдив 4002, бул. „Васил Априлов“ №93, тел.: 032/ 646 211, 0897 901 026, 0886 901 074, 0887 901 026
Škoda център Пловдив - Пловдив 4199, бул. „Карловско шосе“, тел.: 032/ 646 210, 0897 901 026, 0886 901 074, 0887 901 026
Škoda център Варна - Варна 9000, бул. „Трети март“ №7, тел.: 052/ 503 122, 0886 901 067, 0888 901 091, 0896 901 067
Škoda център Бургас - Бургас 8000, ул. „Индустиална“ №47, тел.: 056/ 827 383, 0886 901 091, 0887 901 076
Škoda център Сливен - Сливен 8800, ул. „Илинденско въстание“ №6, тел.: 044/ 618 170, 0893 646 883
Škoda център Хасково - Хасково 6300, бул. „Димитровградско шосе“ №6, тел.: 038/ 642 086, 0887 802 408
Škoda център Горна Оряховица - Горна Оряховица 5100, ул. „Младост“ №2, тел.: 0618/ 2 19 20, 0887 929 519, 0886 901 177
Škoda център Стара Загора - Стара Загора 6000, бул. „Никола Петков“ №63, тел.: 0886 901 083, 0896 901 083
Škoda център Плевен - Плевен 5800, ул. „Николай Хайтов“ №15, тел.: 064/ 83 28 32, 0886 416 113, 0890 416 113
„Фаворит“ ООД, Русе - Русе 7000, ул. „Славянска №17“, тел.: 082/ 821 535, 0889 548 354

09/2024

www.skoda-auto.bg

 facebook.com/skodabulgaria

ОФИЦИАЛЕН ВНОСИТЕЛ НА ŠKODA ЗА БЪЛГАРИЯ ОТ 1992